

Informazioni importanti

1) Tempi di cottura

Il tempo di cottura dipende dalle condizioni, dalla temperatura, dalla quantità di cibo e dal tipo di stoviglie impiegate.

Cominciare a cuocere inserendo il tempo di cottura più breve per evitare una cottura eccessiva. Se il cibo non risulta cotto a sufficienza, si può sempre farlo cuocere ancora per un po'.

Nota: Se i tempi di cottura consigliati dovessero risultare eccessivi, il cibo si rovinerà e, in casi estremi, potrebbe addirittura prendere fuoco, danneggiando anche l'interno del forno.

2) Piccole quantità di cibo

Piccole quantità di cibo o cibi con un basso contenuto di umidità possono bruciarsi, seccarsi eccessivamente o incendiarsi se cotti troppo a lungo. Se l'alimento introdotto nel forno dovesse incendiarsi, lasciare chiuso il portello, spegnere il forno e togliete la spina dalla presa.

3) Uova

Non cuocere le uova nel loro guscio e le uova sode intere nel forno a microonde. La pressione all'interno del forno può aumentare fino a provocare l'esplosione delle uova, anche dopo che la fase di riscaldamento del forno a microonde è terminata.

4) Bucherellare le superfici non porose

I cibi che non hanno un superficie porosa, come ad esempio, patate, tuorli d'uovo e salsicce, devono essere bucherellati prima della cottura a microonde per evitare che scoppino.

5) Termometro per carni

Usare un termometro per carni per controllare il grado di cottura di arrostiti e pollame, solo quando la carne è stata tolta dal forno. Non usare un comune termometro per carni durante la cottura a microonde, per evitare l'emissione di scintille.

6) Liquidi

Quando si riscaldano dei liquidi (come ad es. zuppe, salse o bevande) nel forno a microonde, può capitare che arrivino al punto di ebollizione senza che in superficie si evidenzino la formazione di bolle: questa situazione può manifestarsi, anche all'improvviso, con la formazione di grumi o la fuoriuscita del liquido dal recipiente. Per evitare ciò devono essere prese le seguenti precauzioni:

- evitare l'uso di contenitori con pareti alte ed a collo stretto;
- non surriscaldare;
- mescolare i liquidi prima di mettere il contenitore nel forno, ed anche a metà del tempo di cottura;
- dopo avere riscaldato, lasciare riposare nel forno. Mescolare nuovamente il contenuto (facendo attenzione a non scottarsi).

7) Carta, plastica

Se si riscalda il cibo in contenitori di carta e/o di plastica, controllare spesso il forno poiché questo tipo di contenitori possono incendiarsi se surriscaldati.

Non usare prodotti di carta riciclata (per es. rotoli di carta da cucina) a meno che sul prodotto sia espressamente indicato "adatto per l'uso nel forno a microonde". Infatti alcuni prodotti in carta riciclata possono contenere impurità che possono causare scintille e/o incendi durante l'uso. Togliere eventuali legature di filo o nastro prima di inserire nel forno involucri e cartocci da rostitoria.

8) Utensili/pellicole

Non riscaldare lattine o bottiglie chiuse perché potrebbero esplodere. Non utilizzare contenitori in metallo o stoviglie con inserti in metallo (es. decori dorati o manici) per la cottura a microonde perché potrebbero causare l'emissione di scintille.

Se vengono impiegati fogli di alluminio, aghi per spiedini o utensili in genere in metallo, la distanza tra essi e le pareti del forno ed il portello deve essere di almeno 2 cm. per evitare l'emissione di scintille.

9) Biberon/brocche

Agitare o mescolare bene il contenuto di biberon e brocche. Controllare la temperatura prima di consumare il contenuto per evitare di scottarsi. La parte superiore, la tettarella dei biberon e il coperchio dei vasetti di cibi per neonati devono essere rimossi prima di mettere biberon e vasetti in forno.

Il vostro forno

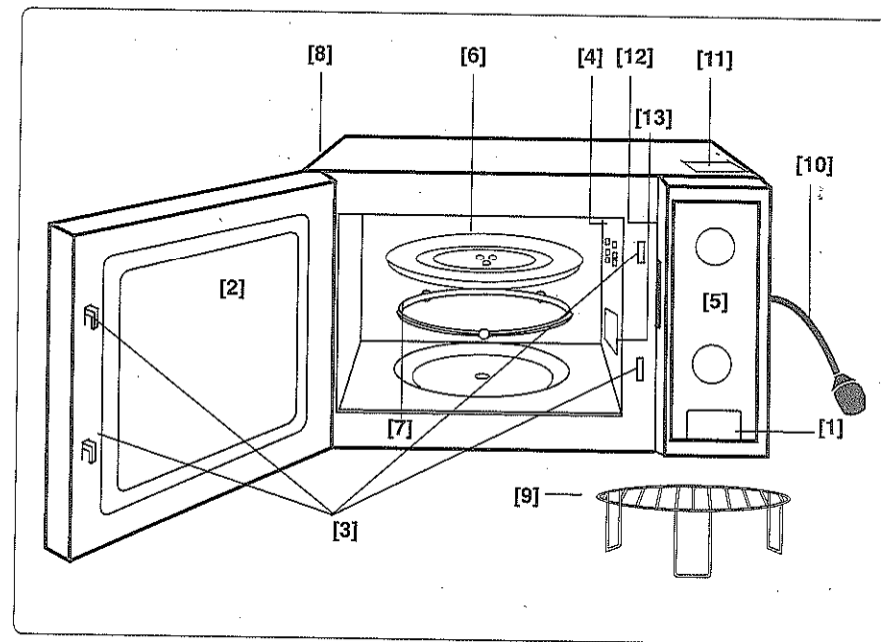

- Pulsante di apertura della porta**
Per aprire la porta, premere il pulsante. L'apertura della porta durante la cottura provoca un'interruzione momentanea della cottura stessa, ma non la cancellazione delle impostazioni selezionate in precedenza.
- Finestra del forno**
- Sistema di bloccaggio di sicurezza della porta**
- Presse di ventilazione del forno**
- Pannello di controllo**
- Vassoio di vetro**
- Anello rotante**
- Prese esterne di ventilazione del forno**
- Griglia di metallo**
- Cavo di alimentazione**
- Etichetta di avvertenza (Superficie calda)**
- Etichetta d'identificazione**
- Guida di alimentazione delle microonde del forno (Non rimuovere)**

AVVERTENZE:

Istruzioni importanti per la sicurezza

1. Le guarnizioni del portello e le zone circostanti devono essere pulite con un panno umido. Nel caso in cui esse vengano danneggiate, non bisogna mettere in funzione il forno fino a quando un tecnico autorizzato non le abbia riparate.
2. Non cercare in alcun modo di modificare o riparare il forno in NESSUNA delle sue parti. Non rimuovere il pannello esterno dal forno per nessun motivo, poiché esso protegge dall'esposizione all'energia delle microonde. Le eventuali riparazioni devono essere eseguite esclusivamente da un servizio di assistenza tecnica qualificato Panasonic.
3. Non utilizzare l'apparecchio se ha il cavo elettrico o la spina danneggiati, se non funziona in modo corretto o se è stato danneggiato o fatto cadere. Tentare di riparare il forno è pericoloso per chiunque non sia un tecnico dell'assistenza appositamente istruito dal produttore.
4. Se viene danneggiato il cavo dell'apparecchio, deve essere sostituito da un cavo speciale fornito dal fabbricante e installato da un centro di assistenza autorizzato Panasonic.
5. Non permettere che i bambini usino il forno da soli, senza la supervisione di un adulto! Fatelo SOLO nel caso in cui al bambino siano state date adeguate istruzioni e che quindi, sia in grado di usare il forno in modo sicuro e di capire il pericolo che può derivare da un uso improprio.
6. Liquidi o altri cibi non devono essere riscaldati in contenitori sigillati poiché questi potrebbero esplodere.
7. Questo apparecchio non è stato progettato per essere utilizzato da bambini, persone con capacità sensoriali o mentali ridotte o inesperte senza la supervisione o senza istruzioni da parte di una persona responsabile della loro sicurezza. Tenere lontano dai bambini.

Utilizzazione del vostro forno

1. Non utilizzare il forno per nessun altro motivo che non sia la preparazione di cibo. Questo forno è stato progettato per riscaldare o cuocere il cibo. Non usare questo forno per riscaldare prodotti chimici o qualsiasi altra cosa al di fuori del cibo.
2. Prima di usare il forno, accertarsi che gli utensili siano adatti per la cottura a microonde.
3. Non cercare di asciugare giornali, abiti o altri materiali poiché potrebbero prendere fuoco.
4. Quando il forno non è in funzione, non riporre all'interno alcun oggetto al di fuori degli accessori del forno stesso, per evitare danni in caso di accensione accidentale del forno.
5. Le funzioni di cottura a microonde o combinazione non devono essere utilizzate con il forno vuoto per evitare di danneggiare l'elettrodomestico.
6. Se nel forno si sviluppa fumo o un inizio di incendio, ruotare la MANOPOLA DEL TIMER nella posizione zero e lasciare lo sportello chiuso. Staccare il cavo di alimentazione oppure interrompere l'alimentazione a livello del fusibile o del pannello dell'interruttore di circuito.

Funzionamento del grill

1. Le superfici esterne del forno, inclusa la ventola di raffreddamento ed il portello d'apertura, si scaldano durante la cottura a combinazione o con grill. Fate attenzione quando aprite o chiudete il portello del forno e quando inserite ed estraete il cibo o gli accessori.
2. Il forno dispone di un grill nella parte superiore. Dopo aver utilizzato le funzioni COMBINAZIONE e GRILL, queste superfici saranno estremamente calde. È necessario prestare attenzione a non toccare l'elemento riscaldante.
ATTENZIONE: dopo la cottura con queste funzioni, anche gli accessori del forno eventualmente utilizzati saranno molto caldi.
3. Le parti accessibili del forno possono diventare incandescenti durante l'utilizzo del grill: tenere i bambini lontano dal forno.
4. Se l'apparecchio è utilizzato in modalità Combinazione, i bambini devono utilizzare il forno solo con la supervisione di un adulto a causa delle elevate temperature generate.

Luce della cavità del forno

Consultare un centro assistenza autorizzato nel caso in cui si rendesse necessario riparare o cambiare la lampadina che illumina la cavità del forno.

Accessori

Il forno contiene alcuni accessori: seguire sempre le istruzioni per il loro uso.

Vassoio di vetro

1. Non utilizzare il forno se l'anello e il vassoio in vetro non sono al loro posto.
2. Non adoperare un vassoio di vetro diverso da quello originale Panasonic, che è stato studiato appositamente per questo forno.
3. Se il vassoio di vetro diventa caldo, lasciarlo raffreddare prima di pulirlo o di metterlo nell'acqua.
4. Il vassoio di vetro può girare in entrambi i sensi.
5. Se il cibo o il recipiente posti sul vassoio di vetro toccano le pareti del forno e fermano la rotazione del vassoio, quest'ultimo riprenderà automaticamente a girare nella direzione opposta: ciò è perfettamente normale.
6. Non cuocere il cibo direttamente sul vassoio di vetro.

Anello

1. L'anello e il fondo del forno devono essere puliti frequentemente per impedire eccessiva rumorosità e la formazione di depositi di alimenti.
2. L'anello deve essere sempre utilizzato insieme al vassoio di vetro per cucinare.

Griglia di metallo

1. Usare la griglia di metallo per facilitare la doratura di piccole porzioni ed ottenere una buona circolazione del calore.
2. Non mettere nessun contenitore metallico direttamente a contatto con la griglia di metallo quando si usa la funzione COMBINAZIONE con le MICROONDE.
3. Non usare la griglia di metallo nella modalità solo MICROONDE.